

Stem en streng

Nu skal I undersøge, hvordan lyd ændres, når en streng spændes, og øve jer I at høre forskel på toner.

UNDERSØG

- 1 En af jer trækker i strengen.
Spil på strengen som på en guitar.

Prøv et par gange og se strengen svinge.

- 2 Jo længere strengen trækkes tilbage, jo mere spændt bliver strengen.
Hvad betyder det for lyden?

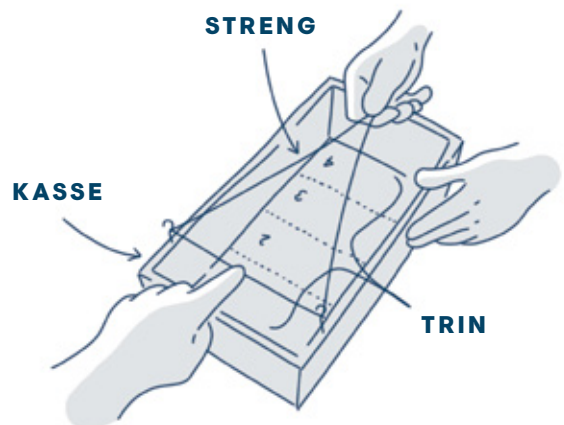

- 3 Træk strengen helt hen til trin 4 og spil på strengen.
Flyt strengen frem til trin 3 og spil på strengen igen.

Fortsæt et trin ad gangen og hør tonen ændre sig trin for trin.

- 4 Nu skal I genkende tonerne med lukkede øjne.

En af jer lukker øjnene og lytter.

En anden vælger et trin og spiller på strengen.

Kan personen med lukkede øjne høre hvilket trin, der spilles på?

Prøv igen på flere trin.

Hvor mange cm skal man flytte strengen for at kunne høre forskel?

I er færdige, når I har lavet del 1 til 4.